

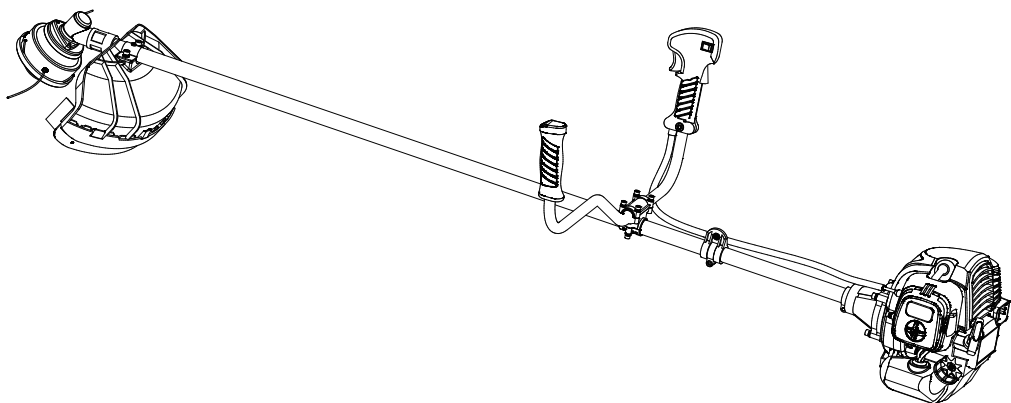

Desmalezadora 52 cc

01-02-0603



ESTIMADO CLIENTE

Con el fin de que obtenga el mayor desempeño de su producto, por favor lea este manual de instrucciones cuidadosamente antes de comenzar a utilizarlo, y guárdelo para su futura referencia. Si necesita soporte adicional, no dude en escribir a: INFO@CHAPUR.COM.AR

CARACTERÍSTICAS TÉCNICAS

COMUNES: Motor naftero, 2 tiempos, refrigerado por aire
Arranque manual, a cordel retráctil

Artículo: 01-02-0603

Potencia máxima: 2,2kw

Cilindrada: 52cc

Velocidad: 7000-9500 r.p.m.

Eje: recto

Pistón: cromado

Tanque: 1000 cc

Ancho corte máximo: 250 mm

Nivel de presión sonora: 94 dB (A) LWA

Arnés: doble

Peso: 6,8 Kg

PRESENTACIÓN

Estas cortadoras con cuchilla han sido diseñadas para recortar el césped y vegetaciones blandas. **NUNCA** las use par otros fines.

Para optimizar el rendimiento de estas máquinas, hemos redactado el presente manual, que le rogamos lea atentamente y tenga en cuenta cada vez que vaya a utilizarlas.

El presente **MANUAL DE USO - MANTENIMIENTO** es parte integrante de su máquina y debe conservarse con esmero para futuras referencias. Si entrega la máquina a terceros, aconsejamos entregar también este manual.

IMPORTANTE

 Si al desembalar la desmalezadora detectara algún daño producido durante el transporte, **NO LA PONGA EN SERVICIO**. Contrólela en alguno de los talleres autorizados y eventualmente que sea reparado. Siga las prescripciones de mantenimiento atentamente.

 Antes de comenzar a utilizar la máquina, lea, preste atención y siga atentamente todas las instrucciones que se encuentran en el equipo y en los manuales.

Familiarícese totalmente con los controles y el uso correcto de la desmalezadora.

Estas desmalezadoras no están destinadas para ser usadas por niños o personas con capacidades físicas, sensoriales o mentales disminuidas, o que deban ser supervisadas para que sean usadas con seguridad. Los niños deben ser supervisados para asegurarse que no jueguen con el equipo.

Por favor, preste especial atención cuando vea el siguiente símbolo de advertencia:

 **WARNING - PRECAUCIÓN - ATENCIÓN**

Este símbolo es empleado para alertar al usuario sobre operaciones y usos que implican riesgo de daño físico o peligro de muerte cuando las instrucciones no son seguidas estrictamente.

 **POR RAZONES DE SEGURIDAD AQUELLOS QUE NO ESTEN FAMILIARIZADOS CON SU OPERACIÓN, NO DEBEN UTILIZARLA.**

 **NO CUMPLIR CON LAS INSTRUCCIONES DE SEGURIDAD PUEDE RESULTAR EN LESIONES GRAVES PARA EL OPERADOR Y PARA TERCEROS.**

CONSIDERACIONES GENERALES

 **LEA ATENTAMENTE ESTE MANUAL DE INSTRUCCIONES.** Cerciérese de que toda persona que use este equipo haya leído cuidadosamente y comprendido las instrucciones de seguridad.

 **EL USO INAPROPIADO DEL EQUIPO PUEDE RESULTAR MUY PELIGROSO PARA EL OPERADOR, PARA LAS PERSONAS QUE SE ENCUENTRAN CERCA E INCLUSO PARA EL EQUIPO MISMO.**

 Por razones de seguridad, este equipo debe ser utilizado únicamente por personas capacitadas para su manejo.

Todas las personas que usen equipo cortante deberán aprender la diferencia entre el uso apropiado y seguro de la unidad y lo que significan las prácticas de uso inseguras y peligrosas de la misma.

Antes de comenzar a operar la máquina, lea, preste atención y siga atentamente todas las instrucciones que se encuentran en la máquina y en el manual.

Familiarícese totalmente con los controles y el uso correcto de la herramienta.

CUANDO USE LA MÁQUINA POR PRIMERA VEZ, TRATE DE SER ASESORADO POR UN OPERADOR EXPERTO.

NUNCA RETIRE LAS ETIQUETAS DE PRECAUCIÓN DE LA MÁQUINA.

SIGA LAS PRESCRIPCIONES DE MANTENIMIENTO.

INSTRUCCIONES DE SEGURIDAD

Estas páginas le enseñarán sobre el uso seguro de la máquina. A menudo el usuario de esta máquina no tiene experiencia previa, no ha sido instruido correctamente o no ha leído el manual de instrucciones ni las instrucciones ubicadas en la unidad, antes de usarla por primera vez.

 **USE SIEMPRE** el equipo de protección: anteojos de seguridad con protección lateral, protección auditiva, máscara antipolvo, calzado y casco de seguridad, según las necesidades del trabajo a realizar.

 Cuando efectúe tareas que puedan producir polvo, use máscara antipolvo.

 **USE SIEMPRE** ropa de trabajo adecuada. Utilice **SIEMPRE** pantalones largos de tela pesada, mangas largas, botas y guantes. Se recomienda el uso de pantorrilleras de seguridad. **NUNCA** trabaje descalzo o en sandalias.

 Mantenga el cabello por encima de los hombros, atándolo si fuera necesario.

 **NO USE** ropas sueltas ni corbata, tiras o cualquier otro elemento colgante que pueda engancharse con las partes rotantes. Si está completamente tapado, estará más protegido de los objetos y eventuales restos de plantas tóxicas lanzadas por la cuchilla en su giro.

 Antes de comenzar a cortar, asegúrese de que no haya otras personas alrededor. Detenga la máquina si alguien entra en el área de trabajo. Mantenga a los niños y espectadores a una **distancia mínima de 15 metros**.

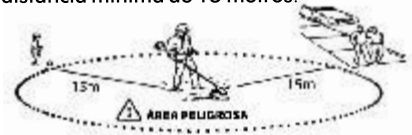



 Corte el césped solamente con la luz del día o con muy buena luz artificial.

 **MANTÉNGASE ALERTA. NUNCA** opere la máquina bajo los efectos del alcohol, drogas o medicinas que puedan provocar sueño o afectar su habilidad para operarla con seguridad.

 **NUNCA USE** la cuchilla sin el protector o sin empuñaduras dobles (bicicleta) o sin arnés.

 **NUNCA USE** la hoja metálica en bordeadoras de eje curvo. **NO** le coloque otro tipo de accesorio.

 **NUNCA USE** la máquina sobre hierba mojada. Asegúrese siempre de poder pisar y pararse con firmeza en el terreno.

 Esté atento a las condiciones meteorológicas. Si las condiciones del tiempo empeoran mientras está cortando, pare por el momento y termine más tarde. **ES PELIGROSO CORTAR CON LLUVIA.**

 Agarre firmemente la empuñadura de la desmalezadora. **CAMINE; NUNCA CORRA.**

 Mantenga las empuñaduras libres de aceite y combustible.

 **NO** arranque o deje funcionando el motor en interiores o lugares con pobre ventilación. El gas de escape es tóxico y puede ser mortal.

 **NUNCA USE** la máquina si no está colocado el protector para cuchilla.

 Antes de dejar la máquina en el suelo, pare el motor y espere hasta que la cuchilla se haya detenido totalmente.

 Ante la posibilidad de que el tanque esté presurizado, afloje la tapa lentamente.

 **NO FUME** cuando cargue combustible o cuando esté usando la máquina.

 Durante el trabajo mantenga todas las partes de su cuerpo alejados del cabezal cortador.

 Durante el uso del motor tenga cuidado y no toque el escape y el silenciador. **PELIGRO DE QUEMADURAS!** Estas partes continúan calientes durante largo tiempo luego de haber detenido el motor.

 Antes de utilizar la máquina, revísela en busca de elementos faltantes y tuercas o tornillos flojos. En caso de existir algún daño **NO VUELVA A OPERAR LA MÁQUINA SIN EFECTUAR LAS REPARACIONES CORRESPONDIENTES.** **NO** use la máquina hasta haberla reparado y **UTILICE ÚNICAMENTE REPUESTOS ORIGINALES.**

 Si el equipo empezara a vibrar de forma anormal, pare el motor inmediatamente y revíselo. La vibración suele ser señal de problema, puede indicar que la cuchilla está floja o dañada, o que los pernos de sujeción al motor estén flojos.

 Detenga el motor cada vez que deba dejar el equipo desatendido, antes de limpiarlo o antes de efectuar tareas de mantenimiento.

 Antes de guardar la herramienta apáguela y espere que la cuchilla se haya detenido por completo.

 Para trabajar con la máquina, **USE SIEMPRE** el arnés provisto.

 Para prevenirse de daños físicos provocados por las vibraciones, **NO USE** la máquina por más de 2 horas por día y nunca por lapsos mayores de 10 minutos.

 **SIEMPRE** apoye la máquina en el suelo para arrancarla y no lo haga colgada del arnés o suspendida.

 Antes de usar la máquina, verifique que no existan pérdidas de combustible.

 Aprenda a detener el motor antes de arrancarlo por primera vez. Controle que los cables estén conectados y luego de arrancar controle que el interruptor de encendido/apagado funcione correctamente.

 Para prevenirse de golpes eléctricos, no toque la bujía y su cable cuando el motor esté en marcha.

 **NUNCA** arranque el motor sin tener un accesorio de corte instalado en la máquina, ya que podría dañar el embrague.

 Guarde la máquina con el tanque vacío (la mezcla de combustible se degrada entre los 23/30 días), en un lugar limpio, seco, ventilado y fuera del alcance de los niños.

 Antes de transportar la máquina en un vehículo, vacíe el tanque y fije el accesorio cortante para que no pueda girar.

 Cuando use la cuchilla, use el lado derecho para cortar (de izquierda a derecha mirando desde arriba) y así reducirá el peligro de lanzamiento de pequeñas piedras o restos de corte.

 **NO CORTE EN PROXIMIDADES DE LÍNEAS ELÉCTRICAS O ALAMBRES.**

USO

Utilice la desmalezadora solamente para cortar hierba, maleza o matas. **NO** la emplee para otros motivos.

 Las personas que utilizan la máquina deben estar en buena forma. **NO UTILICE** la máquina en condiciones de cansancio, de malestar o bajo los efectos del alcohol y de otras drogas.

La utilización de la máquina por largo tiempo puede causar problemas de circulación sanguínea en las manos (enfermedad de los dedos blancos) imputables a las vibraciones.

Los factores que influyen en la aparición de estos problemas pueden ser:

- Predisposición personal del operador a una escasa irrigación sanguínea de las manos.
- Utilización del aparato a bajas temperaturas (se aconsejan guantes calientes).
- Largos tiempos de utilización sin interrupciones (se aconseja una utilización a intervalos).
- En caso de la aparición de entumecimiento y hormigueo, se recomienda dirigirse a un médico.
- Aguantar el aparato siempre con ambas manos.
- Tomar una posición estable y segura sobre las piernas.
- La máquina está diseñada para ser utilizada en el lado derecho del operador.
- Tener la empuñadura trasera (con mandos) con la mano derecha y la empuñadura delantera con la mano izquierda.

 **ATENCIÓN:** La gasolina y sus vapores son extremadamente inflamables y tóxicos.

PELIGRO DE QUEMADURAS E INCENDIO.

- Pare el motor antes de cargar combustible.
- No fume durante la carga de combustible.
- Seque el combustible que se haya derramado. Arranque el motor lejos del lugar de carga.
- Asegúrese que el tapón del depósito esté enroscado correctamente. Preste atención a eventuales pérdidas.

PRECAUCIONES GENERALES.

- Junto con el aparato, se suministra una protección del dispositivo de corte (21) que se debe instalar antes de la utilización (véase instrucciones de instalación).
- No arranque ni utilice la máquina si no está dotada de la protección.
- **PELIGRO** de heridas causadas por el contacto con el dispositivo de corte; proyección de material hacia el operador.
- No modifique la protección. Si está dañada, sustituya la protección solamente con un repuesto original.
- **PELIGRO:** el dispositivo de corte queda girando durante cierto tiempo, incluso después del accionamiento del interruptor en la posición 'OFF'. Tenga con fuerza las dos empuñaduras hasta la parada total (Véase puesta en marcha y parada).
- **PELIGRO:** No instale hojas de sierra.
- **PELIGRO:** No instale hojas formadas por varias piezas, sino solamente hojas monolíticas.
- **PELIGRO:** No instale hojas de diámetro superior a 250 mm ó 230 mm según el modelo.

DESCRIPCIÓN GENÉRICA

Estas desmalezadoras han sido diseñadas para recortar el césped y vegetaciones blandas.

- 1 Asa del cable de puesta en marcha
- 2 Arrancador
- 3 Palanca del aire
- 4 Capuchón de la bujía
- 5 Tapón depósito combustible
- 6 Silenciador
- 7 Empuñadura izquierda (manillar)
- 8 Motor de explosión
- 9 Depósito de combustible
- 10 Empuñadura derecha con mandos (manillar)
- 11 Empuñadura con mandos trasera
- 12 Punto de unión para correa
- 13 Empuñadura delantera
- 14 Dispositivo de parada del motor 'ON/OFF'
- 15 Bloqueo medio acelerador
- 16 Bloqueo del mando del acelerador
- 17 Palanca del acelerador
- 18 Tubo de transmisión (varilla)
- 19 Hoja
- 20 Protección dispositivo de corte (para hoja)
- 22 Cojinete de apoyo
- 23 Embrague de correa

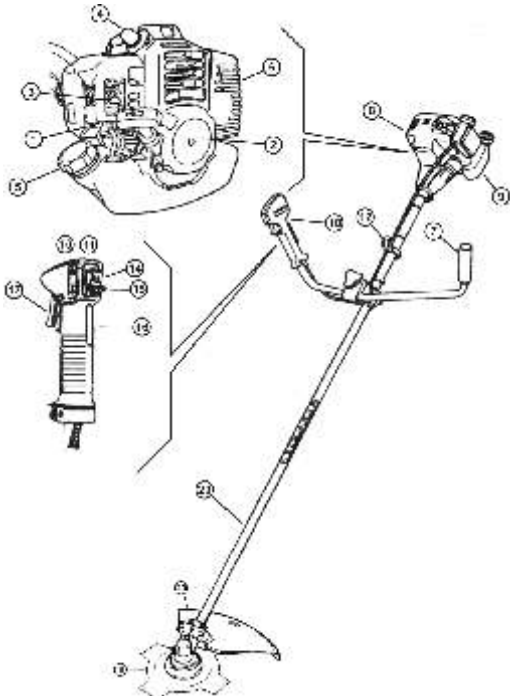

CONTENIDO DE LA CAJA

- 1 Desmalezadora
- 1 Motor
- 1 Cuchilla desmalezadora
- 1 Par de empuñaduras
- 1 Protector
- 1 Arnés sencillo
- 1 Llave combinada
- Tornillos de montaje
- Manual de uso y garantía

MANTENIMIENTO

Un buen mantenimiento es esencial para una operación segura, económica y libre de problemas.

⚠ PRECAUCIÓN: Los gases del escape contienen el venenoso monóxido de carbono. Apague el motor antes de hacer cualquier tarea de mantenimiento. Si se debe hacer con el motor en marcha, procure hacerlo en un lugar ventilado.

⚠ DESCONECTE LA BUJÍA ANTES DE EFECTUAR TAREAS DE MANTENIMIENTO, salvo los ajustes del carburador.

Todo mantenimiento o servicio no explicado en este manual deberá ser efectuado por un **Servicio Técnico Autorizado**.

Inspeccione la máquina antes de usarla en busca de piezas flojas o dañadas. Controle que no haya tornillos o piezas aflojadas, ni grietas o señales sensibles de desgaste en el dispositivo de corte. **SIEMPRE** sustituya las piezas dañadas antes de la utilización.

BUJIA.

Deberá comprobar el estado de la bujía de encendido por lo menos una vez al año o en caso de dificultad de arranque. Antes de efectuar esta operación, espere a que el motor se enfríe.

1. Retire el capuchón y desenrosque la bujía con la llave provista (fig. 54).
2. Inspecciónela visualmente. En caso de incrustaciones excesivas o de un desgaste considerable de los electrodos, reemplácela con una nueva de tipo equivalente (fig. 55-56).

⚠ NOTA: USE SIEMPRE bujías del mismo valor calórico.

⚠ NOTA: Un exceso de incrustaciones puede depender de:

- Porcentaje excesivo de aceite en el combustible y/o calidad inadecuada del aceite.
- Filtro de aire parcialmente atascado.

3. Re-instale la bujía atornillándola primero con la

mano y luego ajústela con la llave y colóquela el capuchón.

FILTRO DE AIRE.

El filtro de aire sucio restringe el paso del aire al carburador.

Para prevenir su mal funcionamiento, limpie periódicamente el filtro de aire; con mayor frecuencia si se opera en áreas polvorientas.

⚠ **NUNCA** haga funcionar la desmalezadora sin el filtro de aire porque provocaría el rápido desgaste del motor.

⚠ **PRECAUCIÓN:** No use nafta u otros líquidos inflamables para lavar el filtro. Use solamente agua y jabón o solventes no inflamables.

1. Destornille el tornillo de mariposa y saque la tapa del filtro de aire (fig. 57).
2. Si el elemento filtrante se encuentra sucio, límpielo con jabón o detergente neutro con agua tibia.
3. Deje secar a la sombra el filtro antes de volver a instalarlo.
4. Coloque el elemento filtrante, la tapa y cierre (fig. 58).

⚠ **IMPORTANTE:** Sustituya el filtro si está dañado (y así evite perjudicar la duración del motor).

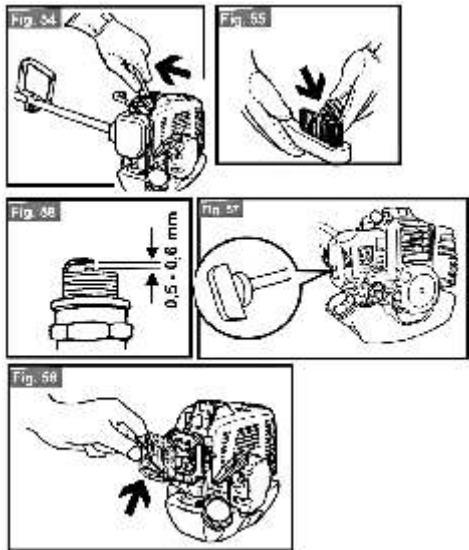

FILTRO DE COMBUSTIBLE PESCANTE.

Sustituya una vez al año, extrayéndolo con un gancho a través del orificio de llenado del depósito.

EMBRAGUE.

Antes de cada uso, compruebe que el dispositivo de corte no quede rotando cuando el motor está

regulando.

Si tiende a girar, diríjase a un **Centro de Servicio Autorizado** para que corrija la regulación.

LUBRICACIÓN DE LA CAJA DE ENGRANAJES.

La caja de engranajes tiene una abertura para su lubricación.

Retire el tornillo y coloque grasa luego de las primeras 20 horas de uso, y luego cada 100 horas. Use grasa de litio del tipo Ep2.

CONTROL DEL MONTAJE DE LA CAJA.

El aflojamiento de los tornillos de montaje de la caja puede ser peligroso. Controle su ajuste y apriételes en caso de ser necesario.

AJUSTE DEL CARBURADOR.

Usualmente el carburador no necesita ajustes.

Si los llegara a necesitar, recurra a un **Servicio Mecánico Autorizado**. Los ajustes mal hechos pueden llegar a dañar severamente el motor.

LIMPIEZA Y ALMACENAJE EN CASO DE INACTIVIDAD.

En caso de interrupción del uso de la desmalezadora superior a los 20 días, guárdela en un lugar en un lugar limpio, seco y seguro, fuera del alcance de los niños.

Vacíe el depósito de combustible y arranque el motor para consumir el combustible residual del carburador y así evitar la formación de gomas.

⚠ Drene el combustible en un lugar bien ventilado y con el motor detenido. No fume ni permita que haya llamas abiertas en la zona durante el procedimiento.

⚠ **NOTA:** No limpie la máquina con líquidos agresivos.

Antes de efectuar el transporte, vacíe el depósito de combustible y proteja la hoja (si está instalada) con una protección específica.

Limpie totalmente la máquina y coloque un aceite inhibidor de la corrosión sobre las partes metálicas expuestas.

Saque la bujía y coloque en el interior del motor la medida de una cucharadita de aceite 2T para luego mover lentamente el arranque para que el pistón distribuya el aceite en su interior. Luego vuelva a colocar la bujía.

MANTENIMIENTO DE LA CUCHILLA

⚠ **USE GUANTES** de protección cuando manipule o efectúe mantenimientos en la cuchillas.

Use únicamente una cuchilla afilada. Si está desafilada tendrá tendencia a engancharse y trabarse. Reemplace la tuerca de ajuste si está dañada o dura para apretar.

Cuando reemplace la cuchilla use herramientas apropiadas. Compre únicamente la recomendada por el fabricante, con un agujero de 25,4 mm.

Cuando los bordes cortantes se encuentren desafilados, pueden afilarse. Un afilado incorrecto puede ser casusa de excesiva vibración durante la marcha. Descarte la cuchilla si está doblada, mellada o agrietada en cualquier lugar.

NOTA: Cuando afile la cuchilla es importante mantener el ángulo del filo original y el radio en la base del filo para evitar la formación de grietas.

PRECAUCIÓN: Antes de usar la máquina controle que la cuchilla haya quedado bien colocada.

PROCEDIMIENTO DE MANTENIMIENTO

Esta es una lista básica de los pasos de mantenimiento. Para mayores informaciones diríjase a un **Servicio Técnico Autorizado**.

MANTENIMIENTO DIARIO.

- Limpie el exterior de la unidad.
- Controle que el arnés no esté dañado.
- Controle el protector de la cuchilla en busca de daños. Cámbielo en caso de impactos o grietas.
- Asegúrese que la cuchilla esté encerrada, afilada y sin grietas. Toda cuchilla descentrada induce vibraciones que dañan la unidad.
- Asegúrese que la tuerca que ajusta la cuchilla esté suficientemente apretada.
- Controle en busca de tuercas y tornillos flojos.

MANTENIMIENTO SEMANAL.

- Controle el arranque.
- Limpie el exterior de la bujía.
- Retire la bujía y controle la luz (ajuste o cambíela).
- Limpie las aletas de refrigeración y asegúrese que los ingresos de aire no están tapados.
- Limpie el filtro de aire.
- Controle que la grasa del cabezal esté en 3/4.

MANTENIMIENTO MENSUAL.

- Drene el tanque de combustible.
- Limpie el exterior del carburador y el espacio próximo a él.
- Limpie el ventilador y sus proximidades.

PREPARACIÓN DE LA MEZCLA COMBUSTIBLE

El motor de estas desmalezadoras está diseñado para funcionar con una mezcla de aceite 2T con nafta.

PRECAUCIÓN: La nafta es altamente inflamable. **NUNCA** guarde bidones o rellene el tanque en un lugar cercano a termotanques, fuego abierto, chispas eléctricas, chispas de soldadura o cualquier otra fuente de calor o fuego que pueda encender el combustible.

PRECAUCIÓN: Use un recipiente aprobado para preparar la mezcla con aceite 2T. **NO** la prepare en el tanque; realice la mezcla en un recipiente separado y recién entonces llene el tanque de combustible. En caso de derrame, séquelo inmediatamente.

El motor debe ser alimentado con una mezcla de nafta y aceite para motores 2 tiempos, en los siguientes porcentajes:

1 L de nafta + 40 cc de aceite 2T (1:25)
ó, en caso de utilizar aceite sintético 2T

1 L de nafta + 25 cc de aceite sintético 2T (1:40)

PRECAUCIÓN: **NUNCA** use aceite multigrado, ni aceite usado.

No use mezclas con más de 20 días de preparadas, ya que ésta se deteriora y dañaría el motor.

La mezcla remanente en el bidón debe volver a ser agitada antes de cada uso.

Para la preparación, coloque **SIEMPRE** primero una parte de la nafta y vierta después el aceite para luego agitar el preparado hasta conseguir una mezcla homogénea.

CARGA DE COMBUSTIBLE

PRECAUCIÓN: **SIEMPRE** apague el motor antes de cargar el combustible.

PRECAUCIÓN: Previendo la existencia de una sobre presión en el tanque de combustible, retire la tapa lentamente cada vez que vaya a reabastecerlo.

Antes de cargar el combustible, limpie cuidadosa-

mente el área de la tapa para evitar que ingresen basuras en el tanque.

Asegúrese de agitar el envase con la mezcla antes de cargar el combustible.

Una vez preparada la mezcla de combustible, cargue solamente al descubierto.

 **NO FUME** durante la recarga de combustible.

NO rebase o derrame combustible durante la carga. Si durante la recarga se derramara parte del combustible, use un trapo para secar el combustible derramado antes de volver a poner en marcha el motor.

Apriete cuidadosamente la tapa del tanque luego de la recarga.

Aléjese por lo menos unos 3 metros de la zona de carga antes de volver a poner en marcha el motor.

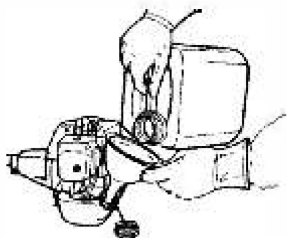

MEDIO AMBIENTE

En caso de que, después de un largo uso fuera necesario reemplazar esta máquina, **NO LA PONGA ENTRE LOS RESIDUOS DOMÉSTICOS**. Deshágase de ella de una forma que resulte segura para el medio ambiente.

IMPORTANTE

La no observancia de estas recomendaciones implica la pérdida de la garantía, por uso indebido.

Especificaciones técnicas sujetas a modificación sin previo aviso.

GARANTÍA

Por favor, vea el **CERTIFICADO DE GARANTÍA** adjunto para ver **PLAZOS Y CONDICIONES**. USE ÚNICAMENTE REPUESTOS ORIGINALES.

DESMALZADORA 52cc

ARMADO

MONTAJE VARILLA/MOTOR.

Conectar, tras su orientación, la campana fricción con el grupo motor, fijándola con fuerza y bloqueando los cuatro tornillos por medio de la llave idónea (fig. 2.1).

Fije y bloquee la placa anti-rotación (fig. 2.2).

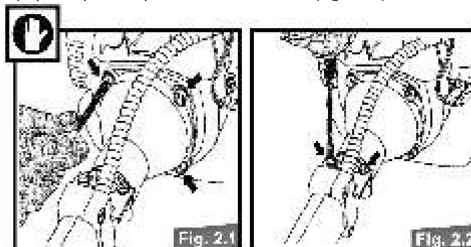

MANILLAR CON EMPUÑADURA.

La máquina se embla con el manillar separado.

1. Afloje el pomo (fig.5) y gire el manillar en sentido transversal.
2. Bloquee el manillar apretando hasta el fondo el pomo (fig.6).

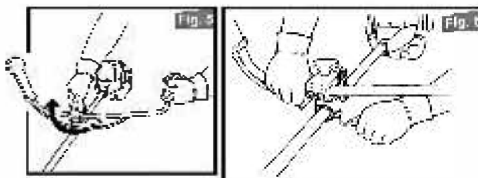

El manillar se puede plegar para facilitar el transporte o la colocación en caso de inactividad, o se puede regular para obtener una posición de trabajo más cómoda.

CONEXIÓN CABLE MANDO ACCELERADOR.

Suelte la perilla de fijación del cárter (fig.57) y quite la protección del carburador. Conecte la extremidad del cable de mando acelerador con el carburador, atornillando el tornillo roscado.

Introduzca las extremidades del cable en el trinquete giratorio del mando de la válvula de mariposa.

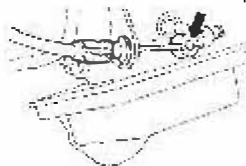

Para una correcta aceleración, regule el tornillo para eliminar eventuales juegos. Conecte los dos faston macho de la bobina en las correspondientes hembras que llegan del asa.
Tras cumplir con dichas operaciones, reposicione el cárter y bloquéelo.

INSTALACIÓN DE LA HOJA Y DE LA PROTECCIÓN . (fig.8)

La desmalezadora se puede utilizar para demalezar, instalando la hoja (19) y la protección de la hoja (20).

⚠ ATENCIÓN: Calzar los guantes de seguridad antes de cualquier intervención de instalación y mantenimiento en la hoja.

1. Introduzca las dos tuercas cuadradas en sus alojamientos en la protección (fig.9).
2. Coloque la protección debajo de la caja de transmisión de aluminio (fig.10).
3. Coloque el sujetador superior y bloquee con los tornillos (fig.11).
4. Atornille (con los 3 tornillos) el plato fijo en la caja de transmisión (fig.12-13).
5. Introduzca el plato superior de aluminio (fig.14) sujeta hoja en el árbol de salida.
6. Instale la hoja (fig.15) -centrarla en el resalto correspondiente del plato- y luego el plato inferior (fig.16) sujeta hoja, la copa (fig.17) y el tornillo izquierdo.
7. Apriete en sentido anti-horario con la llave que forma parte del equipo base (fig.18).

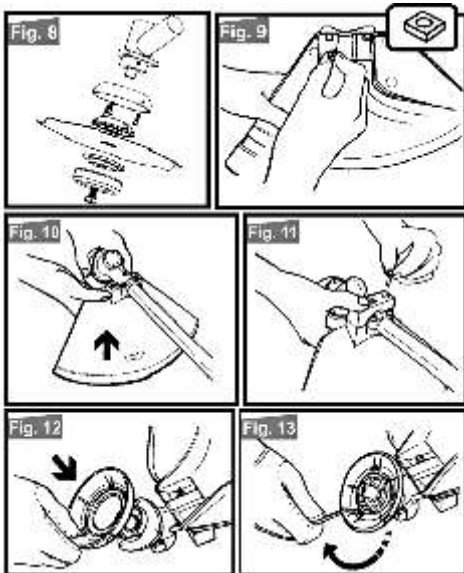
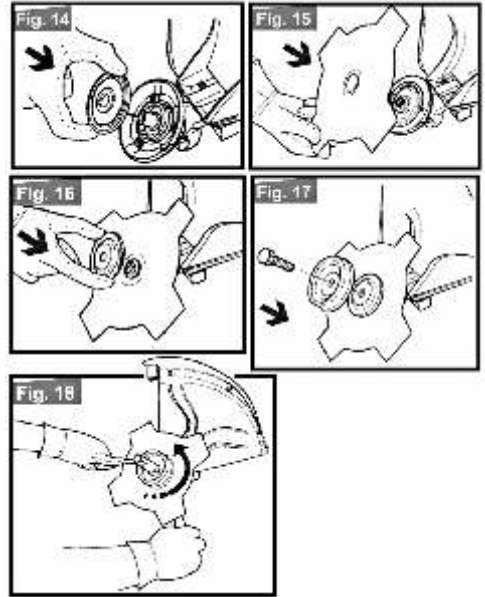

PUESTA EN MARCHA

PUESTA EN MARCHA CON MOTOR FRÍO.

1. Pulse el interruptor de parada (fig.26) a la posición 'ON' /'START'.
2. Levante la palanca de aire situada a la derecha de la tapa del carburador (fig.27) y sitúela en posición .
3. Pulse repetidamente hasta el fondo del primer bulbo (fig.28) hasta que el combustible regrese al depósito a través del segundo tubo transparente (fig.29).
4. Tome la empuñadura, pulsando con la palma el bloqueo del acelerador (fig.30), liberando de este modo el movimiento de la palanca del acelerador. (fig. 30-1).
5. Pulse hasta el fondo la palanca del acelerador (fig. 31).
6. Manteniendo pulsadas las palancas (fig.31), empuje hasta el fondo el botón del medio acelerador (fig.32).
7. Manteniendo pulsado hasta el fondo el botón, suelte la palanca del acelerador.
De este modo, el botón de bloqueo del medio acelerador permanece introducido y, por ende, ambas manos se hallan disponibles para la puesta en marcha.
8. Tire completamente, 3 veces, del asa del cable de puesta en marcha (fig.33).
9. Empuje hacia abajo la palanca del aire del carburador (fig.34).
10. Tire del cable de puesta en marcha (fig.33) para arrancar el motor.

Deje funcionar el motor durante algunos segundos.

⚠ ATENCIÓN-PELIGRO! El motor arranca y permanece acelerado por la mitad, por lo tanto el dispositivo de corte está en rotación.

11. Pulsando brevemente la palanca del acelerador (fig.35-1), el botón del medio acelerador se desactiva automáticamente. Por lo tanto, el motor permanece en marcha regulando y el dispositivo de corte se para después de poco tiempo.

PUESTA EN MARCHA CON MOTOR CALIENTE.

Actuar al igual que para el motor frío, pero con la palanca del aire bajada (fig. 34).

PARADA DEL MOTOR

Para parar el motor, situe el interruptor (fig. 35-2) en la posición 'STOP'.

⚠ ATENCIÓN: El dispositivo de corte sigue girando durante cierto tiempo, incluso después del accionamiento del interruptor en posición 'STOP'. Tener con fuerza las dos empuñaduras hasta la parada total.

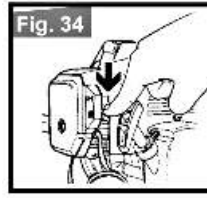
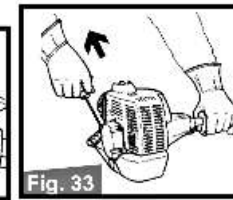
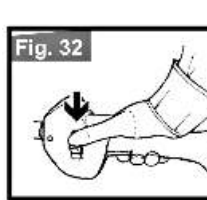
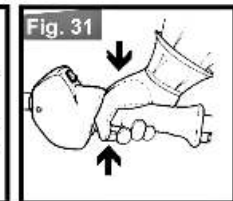
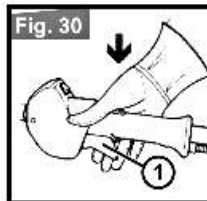
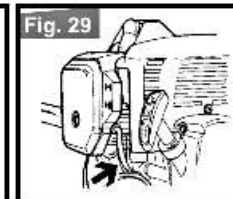
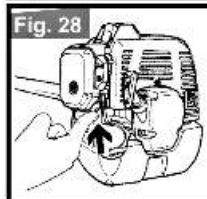
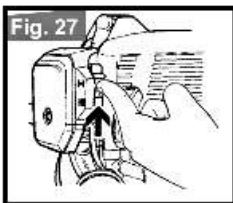
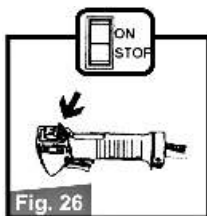
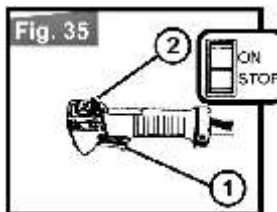

PROBLEMAS Y SOLUCIONES

Si la máquina no funcionara correctamente siga estas instrucciones para resolver el problema. Si esto no solucionara el problema contacte a su **Concesionario** o a un **Centro de Servicios** autorizado.

Trabajos de mantenimiento o reparaciones de mayor envergadura a las descritas en este apartado deberán ser realizadas por personal especializado **UNICAMENTE** en un **Centro de Servicios Autorizado**, según consta en el Certificado de Garantía.

PROBLEMA	CAUSA PROBABLE	SOLUCIÓN
Arranque del motor duro o no arranca.	No llega nafta al carburador o al cilindro.	Controle, limpie o reemplace tanque de combustible, línea de combustible o carburador. Si el problema persiste, llévelo a un Centro de Servicios Autorizados .
	La bujía no tiene chispa.	Reemplace, ajuste o limpie la bujía. Si el problema persiste, llévelo a un Centro de Servicios Autorizados .
	Filtro de aire sucio.	Limpie o reemplace el filtro.
El motor funciona pero se apaga o no acelera como debe.	El filtro de combustible sucio.	Reemplace el filtro.
	Ventoso del tanque tapado.	Limpie o reemplace.
	Bujía sucia o gastada.	Reemplace, ajuste o limpie la bujía.
	Malla apaga chispas rota, tapada o perforada.	Reemplace.
El motor no funciona.	Problemas internos del motor.	Diríjase a un Centro de Servicios Autorizados .

GARANTÍA

CHAPUR S.A. en su carácter de importador, garantiza este producto por el término de **6 (seis) meses**, contados desde la fecha de compra asentada en esta garantía y acompañada de la factura de compra.

PRESCRIPCIONES DE LA GARANTÍA

1. Las herramientas eléctricas están garantizadas contra eventuales defectos de fabricación debidamente comprobados.
2. Dentro del período de garantía de las piezas o componentes que se compruebe, a juicio exclusivo de nuestros técnicos, que presenten defectos de fabricación, serán reparados o sustituidos en forma gratuita por los **Servicios Mecánicos Oficiales** contra la presentación de este **Certificado de Garantía** y la factura de compra.
3. Para efectivizar el cumplimiento de la garantía, el comprador podrá optar por presentar el producto en cualquiera de nuestros **Servicios Mecánicos Oficiales**. En aquellos casos en que el producto deba ser transportado al Servicio Mecánico más cercano, quedarán a cargo del importador los gastos de transporte, seguros y cualquier otro que deba realizarse para la ejecución del mismo.
4. Efectuado el pedido de Garantía, el Servicio Autorizado debe entregar al cliente un comprobante debidamente confeccionado, donde además debe figurar el plazo máximo de cumplimiento del mismo, con el cual el cliente puede efectuar el reclamo.
5. El plazo máximo de cumplimiento de la reparación efectuada durante la vigencia de la garantía, será de 30 días a partir de la recepción del pedido efectuado por el comprador, con la exclusión de aquellas reparaciones que exijan piezas y/o repuestos importados, casos estos en que el plazo de cumplimiento será de 60 días y el tiempo de reparación quedará condicionado a las normas vigentes de importación de partes. El tiempo que demandare el cumplimiento de la garantía será

ATENCIÓN

1. Esta garantía caduca automáticamente si la herramienta fue abierta por terceros.
2. Este producto sólo deberá ser conectado a la red del voltaje indicado en la chapa de identificación de cada máquina.
3. Conserve este **Certificado de Garantía**, junto con la factura de compra para futuros reclamos.

NO ESTÁN INCLUIDOS EN LA GARANTÍA

Los defectos originados por:

1. Uso inadecuado de la herramienta.
2. Instalaciones eléctricas deficientes.
3. Conexión de las herramientas en voltajes inadecuados.
4. Desgaste natural de las piezas.
5. Los daños ocasionados por aguas duras o sucias en hidrolavadoras y bombas de agua.
6. Daños por golpes, aplastamiento o abrasión.
7. En los motores nafteros, los daños ocasionados por mezclas incorrectas nafta-aceite en los motores 2T y falta de lubricación en los motores 4T; y en los motores diesel, combustible de mala calidad.

Consulte la nómina de
Servicios Técnicos Autorizados
 en nuestro Departamento de
 Atención al Cliente:
0364-4420345
 o en nuestra página web:
www.chapur.com.ar
administracion@chapur.com.ar

MODELO

FECHA DE COMPRA

DIRECCIÓN

Nº SERIE

COMERCIO VENDEDOR (sello de la casa)

Artículo: **01-02-0603** / Potencia máxima: 2,2kw



IMPORTANTE

Los esquemas, dibujos e imágenes son sólo orientativos.

Especificaciones técnicas sujetas a modificación sin previo aviso.

La no observancia de estas recomendaciones implica pérdida de garantía, por uso indebido.

CHAPUR
Herramientas de confianza

CHAPUR S.A.

Cuit: 30-71170843-6

9 de Julio Nº 35

Roque Saenz Peña / Chaco (3700) | T: 0364 - 4420345

www.chapur.com.ar | administracion@chapur.com.ar

ORIGEN Y PROCEDENCIA CHINA